

FALCO

RAIL et LOW

Simple et double face

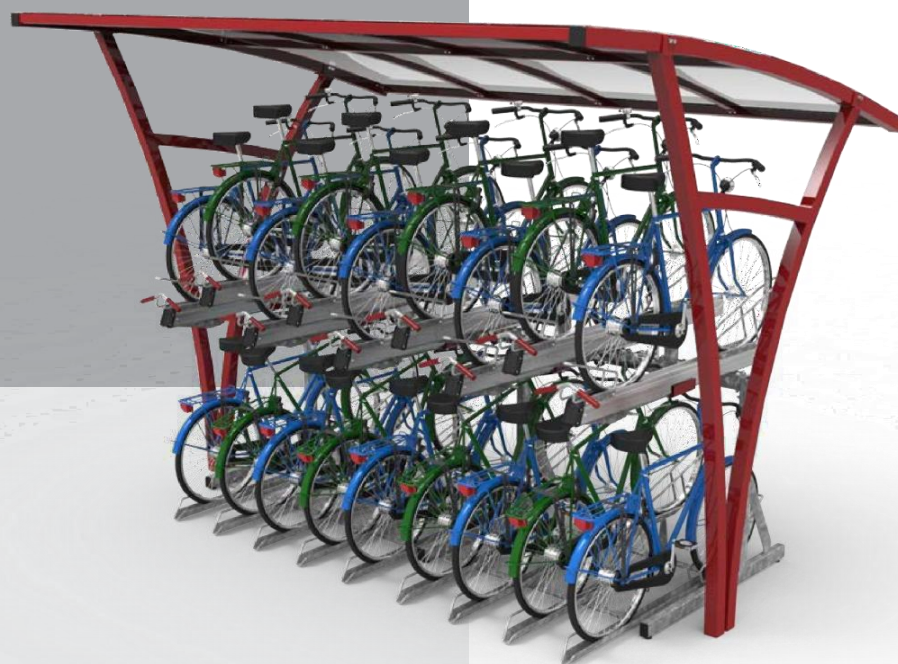

FALCORAIL

L'abri à vélos FalcoRail est un abri à vélos responsable. En raison du toit incurvé et de la transparence, cet auvent a un caractère très léger en plus de l'esthétique.

La verrière est disponible en tant que verrière simple et double face. De plus, il y a le choix d'une canopée basse ou haute.

CONCEPTION | transparent

UTILISATION OPTIMALE | de l'espace

DURABLE | Acheter selon des critères



Structure de l'abri vélos

L'abri vélos FalcoRail est constitué d'une toiture reposant sur une structure en poutres acier, intégrant des éléments de contreventement et un remplissage en panneaux transparents.

La conception avec grande profondeur de toiture permet d'assurer une couverture optimale de la zone protégée, tout en limitant l'emprise au sol grâce à un nombre réduit de montants porteurs.

Les montants sont réalisés en acier avec une épaisseur optimisée, garantissant la capacité portante nécessaire pour reprendre les charges (poids propre, vent, neige) tout en assurant une structure légère.

Plus d'espace

La conception de l'abri vélos sans montants intermédiaires (colonnes) permet de maximiser la surface utile dédiée au stationnement des vélos.

L'espace est ainsi exploité de manière optimale, sans contrainte structurelle au centre de la zone couverte.

L'installation d'un rack à vélos double niveau sous l'abri permet d'augmenter significativement la capacité de stationnement.

Solution particulièrement adaptée aux sites à forte fréquentation, tels que :

- Gares
- Centres-villes
- Établissements scolaires

Polycarbonate

La structure de l'abri est réalisée en acier galvanisé à chaud, avec possibilité de finition thermolaquée en option.

Le remplissage de toiture est constitué de panneaux en polycarbonate transparent.

Le polycarbonate est un matériau hautement résistant aux chocs, jusqu'à 250 fois plus résistant que le verre, parfaitement adapté à une utilisation en extérieur.

Configurations

La gamme FalcoRail est disponible en version simple face et double face.

L'abri est extensible en longueur, y compris avec des modules de dimensions variables.

En cas d'installation de plusieurs travées, la structure est composée d'un module de base, complété par un ou plusieurs modules d'extension, permettant d'adapter l'abri à la configuration du site.

Fondation

Fondation réalisée à l'aide de plots de réglage
(2 unités par module de base, 1 unité par module d'extension)

FALCORAIL – SIMPLE FACE

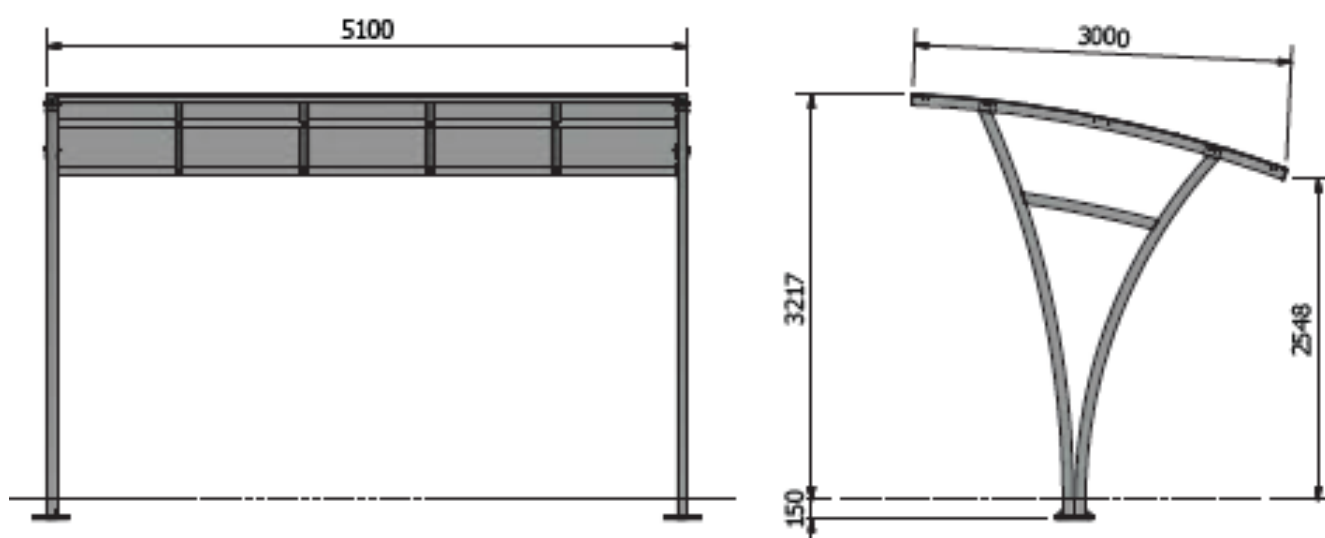

Toiture : polycarbonate transparent 4 mm
Structure : acier galvanisé à chaud
Option : thermolaquage RAL au choix
Platines de fixation : 15 cm sous niveau du sol

FALCORAIL – DOUBLE FACE

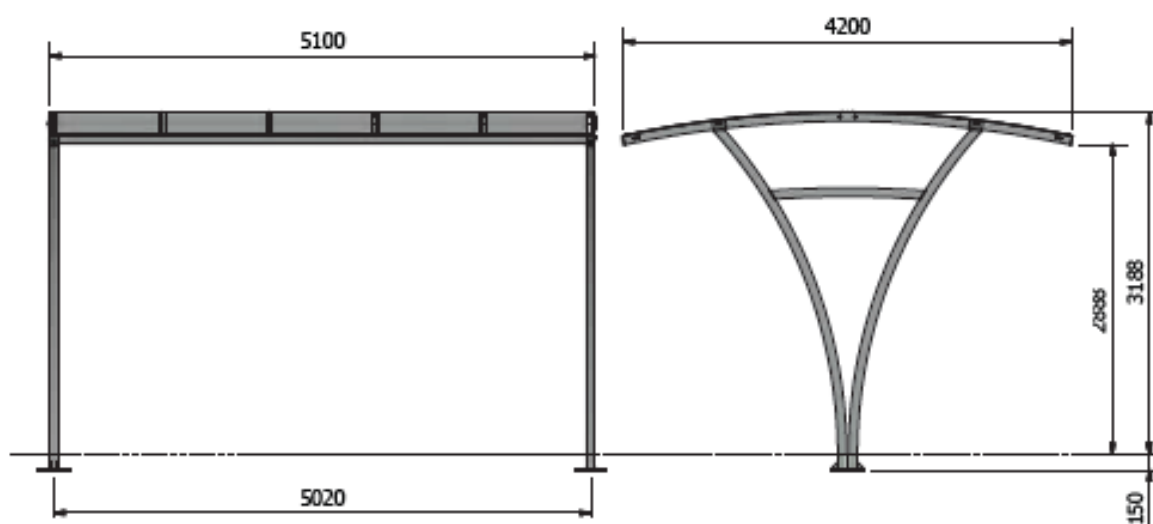

Toiture : polycarbonate transparent 4 mm
Structure : acier galvanisé à chaud
Option : thermolaquage RAL au choix
Platines de fixation : 15 cm sous niveau du sol

FALCORAIL LOW – SIMPLE/DOUBLE FACE

Le **FalcoRail Low** est la version basse de la gamme FalcoRail.
Il est compatible avec l'ensemble des racks à vélos de la gamme Falco.

	Version simple face	Version double face
Longueur	310, 410, 510cm	310, 410, 510
Entraxe	300, 400, 500	300, 400, 500
Profondeur - largeur	Profondeur : 300cm	Largeur : 420cm
Hauteur	168/235cm	202/232 cm



FALCORAIL LOW – SIMPLE FACE

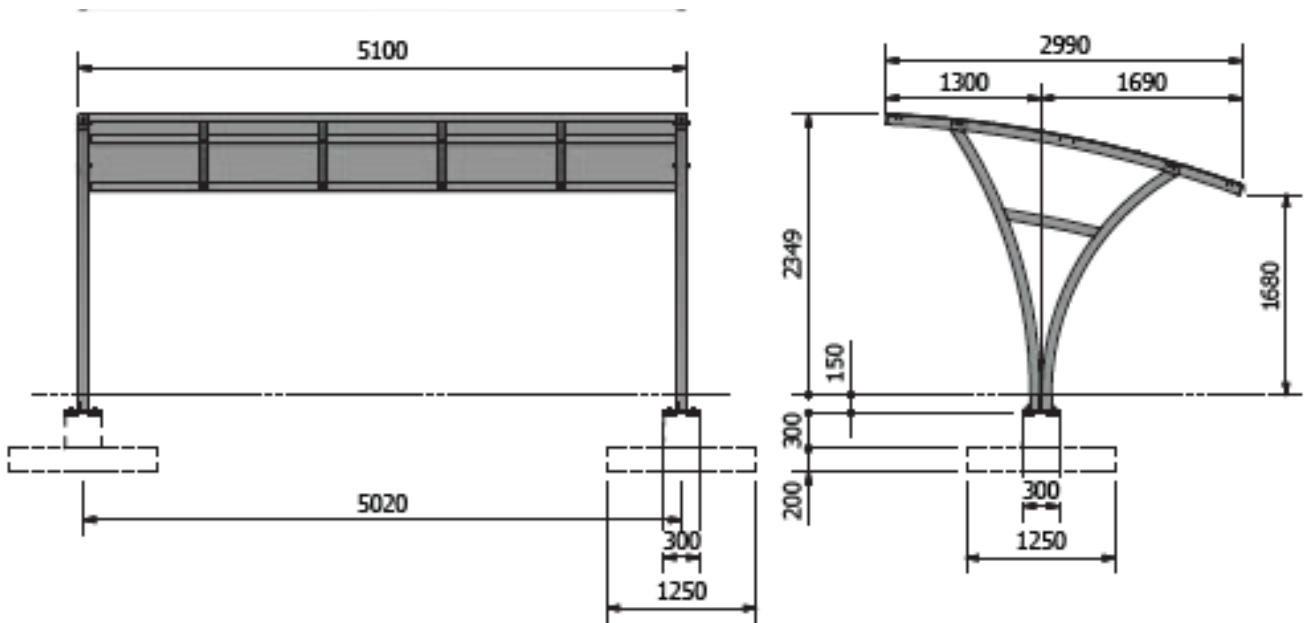

FALCORAIL LOW – DOUBLE FACE

